

# AMC2019

## 趣意書

企業展示・書籍展示

講演要旨集広告

ホームページバナー広告

学術講演会への協賛金／飲料提供募集要項

トラベルアワード スポンサーシップ募集要項

シンポジウム スポンサーシップ募集要項

セッション スポンサーシップ募集要項

その他

会期：2019年10月1日(火)～4日(金)

会場：三重県総合文化センター

主催：一般社団法人 日本菌学会

後援：日本微生物学連盟

公益社団法人 日本農芸化学会

公益社団法人 日本生物工学会

日本植物病理学会

日本微生物生態学会

## ご挨拶

一般社団法人日本菌学会は、3年に一度の国際会議で菌学の祭典であるアジア菌学会2019(AMC2019)を40年ぶりに日本に誘致し、関係各方面と相談致しました結果、三重県にて開催することといたしました。

三重県のある紀伊半島は、高低差が大きく自然が豊かで日本でももっとも雨量の多い地域をかかえています。菌類の生態は植生の影響を受けますので、ここには亜熱帯から亜寒帯の菌類が豊富に生息すると言われております。アジア菌学会の加盟国は東南アジア諸国を中心とした国々ですので、参加者にとって身近な自然と全く異質な自然を味わえるため大変魅力的な開催地と言えます。また熊野古道、伊勢神宮と言ったわが国の歴史上あるいは精神上、重要な史跡が存在し、近年の海外からの旅行客の垂涎の場所でもあり、近世に到っては世界的菌学者、南方熊楠を生んだ地でもあります。さらに豊かな海と山をかかえる三重県は伊勢エビや松阪牛に代表される日本有数のグルメの産地であり、世界的和食ブームの今日、これらは海外からの参加者を誘う材料です。以上のようにわが国でもとりわけ魅力的でしかもセントレアという国際空港から45分という素晴らしいアクセスの津市にあります三重県総合文化センターで開催できますことは、主催者のみならず三重県の関係各方面の喜ぶところであると確信しております。

アジア菌学会は第1回が1996年千葉で開催されたあとはアジア諸国のあちこちで開かれておりましたが、2019年に満を持してわが国に戻って参りました。本国際会議の参加者は例年400名を越えており(2017年ホーチミンシティ、2015年ゴア、2013年北京、2011年インチョン)、2019年はこれを上回ることが期待されています。学会は10月1日から4日の4日間で、この間に、菌類分類学、生態、植物病理、栽培キノコ、医薬ほか産業利用、遺伝学、医学など国際的専門分野のエキスパートが連日最新情報の交換のため議論を熱く戦わせることになります。その合間をぬって海外の研究者間あるいは海外の学者とホスト役の日本菌学会のメンバーは、昼食やコーヒー・ブレイクにて、あるいは夜に一献酌み交わしながら旧交をあるいは新しい共同研究者を発掘するでしょう。今回は日本菌学会に加えてわがくに有数の学術団体の多くに後援いただいております。したがって異分野での交流も深まることは明らかで、日本・日本、また日本・海外、そして海外・海外のつながりが三重県で育まれることとなります。さらに日本菌学会は会員の3割はアマチュアの愛好家で、彼らが三重県の地元の愛好家を巻き込んで海外の参加者と友好を深め、また三重県の小中学生や一般市民で興味のある方々の参加型イベントも企画しております。

このような歴史的に重要な4日間ですので、ぜひとも皆様方のお心添えとご協力を賜ることができましたら、ひいては皆様方企業のますますの発展に寄与するのではないかと考えております。本国際会議の趣旨をご理解いただきご協力のほどなにとぞよろしくお願いいたします。なおご協力の形につきましては、いくつかの形態をご用意いたしました。皆様方のご納得いく形でご協力賜れば幸いです。

2018年6月吉日

AMC2019 実行委員会委員長  
奥田 徹

# 開催概要

- 1.学会名称 AMC2019
- 2.会期 2019年10月1日(火)～4日(金)
- 3.会場 三重県総合文化センター  
〒514-0061 三重県津市一身田上津部田 1234
- 4.主催 一般社団法人 日本菌学会
- 5.参加者数 400名予定 (16以上の国/地域: 中国、台湾、韓国、タイ、ベトナム、インドネシア、フィリピン、ラオス、ミャンマー、インド、オーストラリア、ニュージーランド、カナダ、オランダ、イギリス、南アフリカ、日本)
- 6.依頼社数 100社
- 7.プログラム (予定) 基調講演、サテライトシンポジウム、口頭発表、公募セッション、ポスター発表、企業展示、公開講演会、ワークショップ、エクスカージョン

日程	午前	午後	夜間
10月1日(火)	参加登録	参加登録・ポスター設置	公募セッション ミキサー
10月2日(水)	開会式、基調講演、学会共催シンポジウム、口頭発表	口頭発表・エクスカージョン	公募セッション ミキサー
10月3日(木)	基調講演、口頭発表	口頭発表	公募セッション
10月4日(金)	基調講演、口頭発表	閉会式	コンgresディナー

◆演題予定数 約 200 題 ポスター150 題

- 8.開催の目的 アジア地域の菌学の振興を図り、菌類の多様性への理解と、その持続的利用による人類の健康な生活の確保・向上に寄与することを目的とする。
- 9.お問い合わせ先 AMC2019 実行委員会事務局  
中島 千晴
- 三重大学大学院生物資源学研究科植物医科学研究室  
514-8507 三重県津市栗真町屋町 1577  
TEL: 059-231-9638, FAX 059-231-9540  
E-mail: [amc2019officer@mycology-jp.org](mailto:amc2019officer@mycology-jp.org)

## AMC2019 展示募集要項

1. 展示会場： 三重県総合文化センター ギャラリー（予定）

2. スケジュール(予定)

2019年9月30日(月)	9:00～15:00	主催者側基礎小間設営
	15:00～20:00	出展者展示物搬入・設営
10月1日(火)～3(木)	9:00～18:00	展示
10月4日(金)	9:00～12:00	展示
	12:00～	展示物搬出・撤去

3. 基礎小間：【機器・企業展示】

※小間仕様図

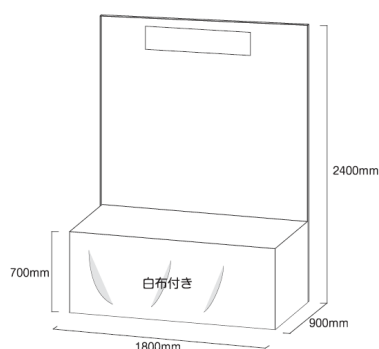

- 1小間のスペースは、間口1800mm×奥行900mmです。
- 展示台(間口1800mm×奥行900mm・白布付)を用意します。
- バックパネル(高さ2400mm)を立て、パネルに社名板を設置します。
- 電気工事費は含みません。コンセントなど、標準装備に含まれないものに関しましては、お申込後、改めて運営事務局よりご案内いたします。

【書籍・音響展示】

※小間仕様図

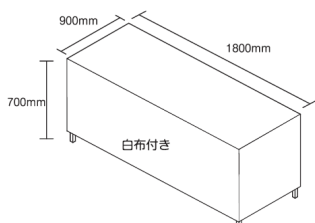

- 1小間のスペースは、間口1800mm×奥行900mmです。
- 展示台(間口1800mm×奥行900mm・白布付)を用意します。
- 電気工事費は含みません。コンセントなど、標準装備に含まれないものに関しましては、お申込後、改めて運営事務局よりご案内いたします。

4. 出展料：募集数 10小間

・一般企業	1小間	¥162,000.-
・書籍展示	1小間	¥21,600.-

※出展申込み後は、不可抗力と判断できる事項以外にお取り消しはできません。

従って、出展料の返金はいたしませんので予めご了承ください。

※物品の販売はできません。

5. 申込方法：書面による受付となります。

6. 申込期日： **2019年9月15日(金)締切**

7. お支払い方法：出展料は申込締切後に、事務局より請求書をお送りいたしますので、期日までに指定の口座にお振込ください。また、銀行発行の振込控をもって当方の領収書に代えさせていただきます。

8. 小間割り：出展社の小間割りは、**委員長、事務局にご一任**くださいますようお願いいたします。また、調整後、各出展社宛に小間割を通知いたします。

9. 展示物の管理：万一、展示物の損害、減失、盗難などの被害が発生しましても、主催者、事務局は責任を負いかねますので、ご注意ください。

## AMC2019 プログラム集 掲載広告募集要項

1. 誌：『AMC2019 プログラム集』
2. 規格・印刷部数：A4版 表紙2色、本文白黒、500部
3. 配布対象：大会参加者他
4. 媒体作成費：¥1,860,000
5. 広告料総額：¥1,507,000.-
6. 依頼社数：100社
7. 広告料内訳：

掲載頁		単価	仕様	必要申込み社数
表1(表紙裏)	1頁	¥165,000.-	白黒	1社
表2(裏表紙裏)	1頁	¥132,000.-	白黒	1社
後付	1頁	¥88,000.-	白黒	4社
後付	1/2頁	¥55,000.-	白黒	8社

8. 申込方法：オンラインによる受付となります。学会ホームページよりお申込みください。
9. 申込期日：**2019年8月17日締切**
10. 版下提出：**2019年8月20日必着**  
※原稿は完全版下、**PDFデータ(解像度 350dpi 以上)**をご用意の上事務局まで添付ファイルにて送信してください。  
※紙焼きの場合は、下記運営事務局まで、書留または宅配便にてご送付ください。  
※当方では版下の作成はいたしません。  
※ページ割につきましては、主催者にご一任くださいますようお願い申し上げます。
11. お支払い方法：広告料は、申込締切後、ページ割を確定した上で、事務局より請求書をご送付いたしますので、期日までに下記の口座へお振込みいただきますようお願いいたします。  
なお、必ず、**請求書到着後**にお振込みいただきますようお願い申し上げます。  
また、銀行発行の振込控をもって当方の領収書に代えさせていただきます。

### 【お振込先】

銀行名：ゆうちょ銀行  
支店名：〇一九支店(店番:019)  
口座番号：当座 0420998  
口座名義：AMC2019  
(エーエムシーニセンジュウキユウ)

12. 発行日：2019年9月予定 申込社には1部進呈いたします。

## AMC2019 ホームページバナー広告募集要項

1. 会期：2019年10月1日(火)～4日(金)
2. ホームページアドレス：http://amcfungi2019.com/
3. 掲載期間：データ受信後(随時)～会期終了
4. 広告料：1口 ¥108,000.-
5. 媒体作成費：¥594,000.-
6. 広告料総額：¥216,000.-
7. 必要申込み数：2社
8. 依頼社数：100社
9. データサイズについて：データの大きさは、横120×縦60ピクセルに限ります
10. 申込み方法：書面によりお申込みください。

\*バナーデータは、貴社にて作成の上、【メールアドレス [amc2019officer@mycology-jp.org](mailto:amc2019officer@mycology-jp.org)】まで添付ファイルにて送信してください。

\*掲載順、レイアウトにつきましては、委員長にご一任ください。

\*バナー広告は大会プログラムの広告面にも掲載されます

11. 申込み締切日：2019年9月17日(火)
12. データ送付締切日：2019年9月20日(金)
13. 入金について：掲載場所決定後、事務局より請求書をご送付いたしますので、期日までに指定の口座へお振込みいただきますようお願いいたします。

## AMC2019 学術講演会への協賛金／飲料提供募集要項

1. 会 期 : 2019年10月1日(火)～4日(金)
2. ホームページアドレス: <http://amcfungi2019.com/>
3. 協 賛 金: 1口 ¥10,000.- もしくは飲料 100本以上  
(ア) 要旨集へ協賛企業名を掲載させて頂くと共に要旨集を1部お送り致します  
(イ) 飲料はミキサー会場にて参加者へ提供します
4. 依 頼 社 数 : 100社
5. 申 込 み 方 法 : 書面によりお申込みください。
6. 申 込 み 締 切 日 : **2019年9月20日(金)**
7. 入金および送り先について: 事務局より請求書をご送付いたしますので、期日までに指定の口座へお振込みいただきますようお願いいたします。飲料の場合、送り先などについては別途ご連絡させていただきます。

## AMC2019 トラベルアワード & プレゼンテーション賞 スポンサーシップ募集要項

学生や若手の大会参加者に当日会場にて、スポンサー名入り証書とともに授与します。

1. 会 期： 2019 年 10 月 1 日(火)～4 日(金)
2. ホームページアドレス： <http://amcfungi2019.com/>
3. スポンサーシップ料 : 1 口 ¥50,000.- (国内外学生 1 名分 2 万円 x 2 名 + 事務経費 1 万円)
4. 要 領:
  - (ア) トラベルアワード: 専用ページに “Travel awards by ●●●●”として掲載します。性別、研究分野、国籍等の条件を設定できます。
  - (イ) プレゼンテーション賞: 専用ページに “Presentation awards by ●●●●”として掲載します。基本条件での実施の他に、対象者を指定しての提供もして頂けます。  
  
基本条件: 国籍を問わず、会期中に本人が口頭発表もしくは筆頭著者としてポスター発表を行う、大会時年齢 35 才以下の学生もしくは若手研究者を対照に、学術委員会の審査にて授与者を決定する  
  
指定条件: 国、性別、選考条件(スポンサーにて選考実施も可、事前に発表要旨の提供可)等
5. 依 頼 社 数 : 100 社
6. 申 込 み 方 法 : 書面によりお申込みください。  
掲載順、レイアウトにつきましては、委員長にご一任ください。
7. 申 込 み 締 切 日 : **2019 年 8 月 30 日(金)**
8. 入 金 について: 決定後、事務局より請求書をご送付いたしますので、期日までに指定の口座へお振込みいただきますようお願いいたします。
9. 備考: AMC2019 への寄附行為は税法上での寄付金控除を受けることは出来ません



## AMC2019 セッション スポンサーシップ募集要項

大会中に行われるセッションにスポンサーとして参加して頂きます。

1. 会 期：2019年10月1日(火)～4日(金)
2. ホームページアドレス：<http://amcfungi2019.com/>
3. スポンサーシップ料：1セッション(1.5時間) ¥150,000.-
4. 要 領：
  - (ア) 参加者が一番多いと予想される4日(金)午前中のセッションの枠のいずれかのスポンサーになって頂きます
  - (イ) 全体プログラムおよびプログラム集に“Sponsored Session by ●●●●”として掲載
  - (ウ) セッションプログラムを確認の上、セッションを指定して頂けます。
5. 依 頼 社 数：100社
6. 募 集：3社
7. 申 込 方 法：書面によりお申込みください。  
掲載順、レイアウトにつきましては、委員長にご一任ください。
8. 申 込 締 切 日：2019年7月31日(水)
8. 入 金 について：決定後、事務局より請求書をご送付いたしますので、期日までに指定の口座へお振込みいただきますようお願いいたします。

その他

募集事項の条件のアレンジは可能です。ご相談ください。

複数のご協力を頂ける場合にも、ご相談ください。追加のサービスを提供致します。